

**ERSATZTEILE**

für

**Gasogen SZG**

Gültig ab 1. Februar 2022

## **Hinweise:**

**Dieses Preisblatt ist ausschliesslich für das Fachhandwerk und den Fachgrosshandel bestimmt.**

**Alle vorherigen Ersatzteil - Preisunterlagen werden mit dem Erscheinen dieses Preisblattes ungültig.**

**Die genannten Preise sind Preisempfehlungen und verstehen sich zuzüglich der gesetzlichen Mehrwertsteuer.**

**Änderungen sind vorbehalten**

## Inhaltsverzeichnis

<b>Baugruppe</b>	<b>Gerätetyp</b>	<b>Seite</b>
Inhaltsverzeichnis		3
Türen, Luftregelung und Verteilung	GASOGEN SZG 15-40	4 - 5
Innenraum	GASOGEN SZG 15-40	6 - 7
Abgaskasten	GASOGEN SZG 15-40	8 - 9
Abgasventilator	GASOGEN SZG 15-40	10 - 11
Verkleidung	GASOGEN SZG 15-40	12 - 13
Schaltfeld	GASOGEN SZG 15-40	14 - 15
Notizen		18 - 19

### **Hinweise:**

**Dieses Preisblatt ist ausschliesslich für das Fachhandwerk und den Fachgrosshandel bestimmt.**

**Alle vorherigen Ersatzteil - Preisunterlagen werden mit dem Erscheinen dieses Preisblattes ungültig.**

**Die genannten Preise sind Preisempfehlungen und verstehen sich zuzüglich der gesetzlichen Mehrwertsteuer.**

**Änderungen sind vorbehalten.**

**Gerätetyp:** Gasogen SZG 15 - 40  
**Baugruppe:** Türen, Luftregelung und Verteilung  
**Zeichnung Nr.:** 01

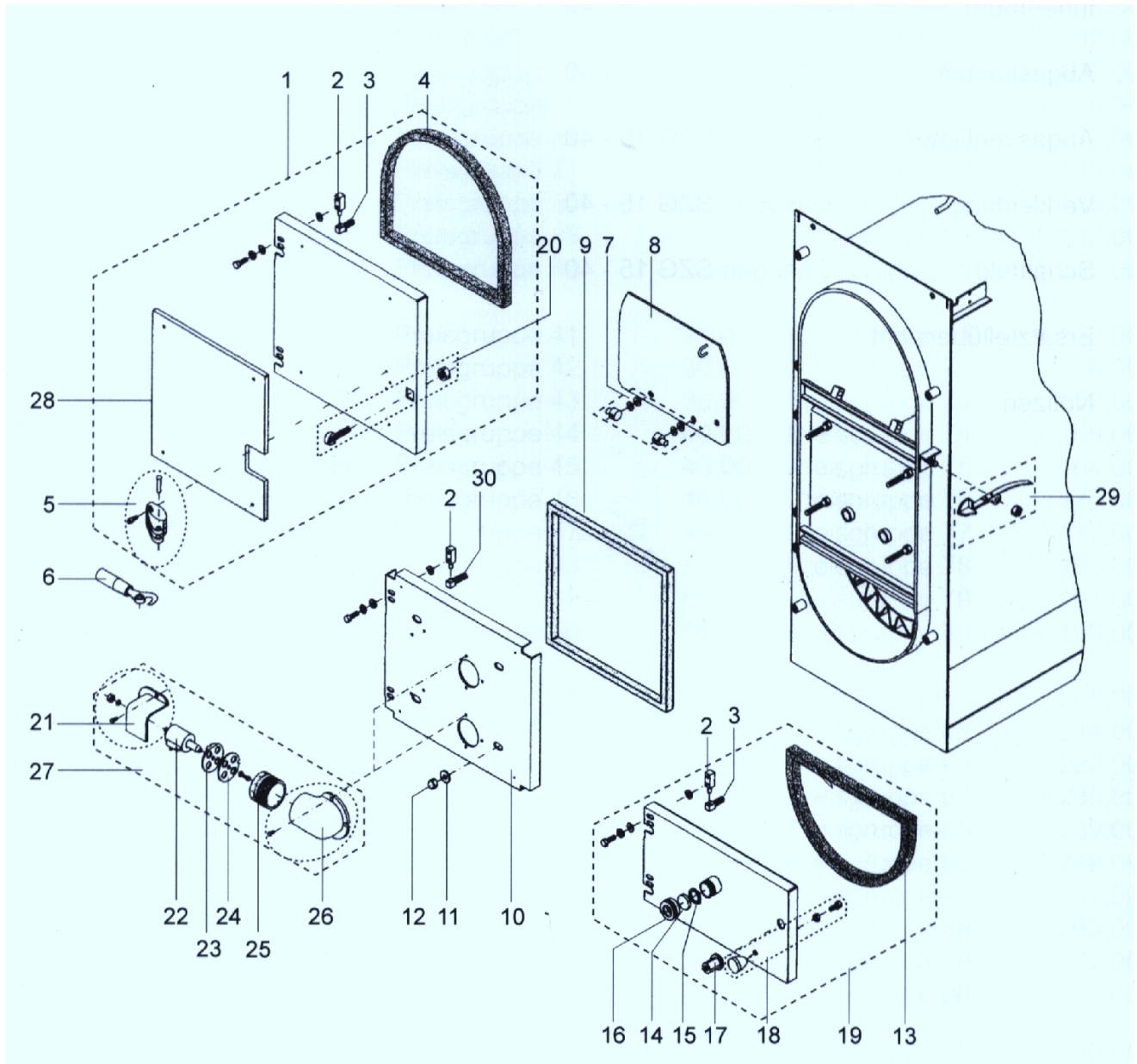

Gerätetyp:		Gasogen SZG 15 - 40		
Baugruppe:		Türen, Luftregelung und Verteilung		
Pos	Art.-Nr.	Bezeichnung	Hinweis	
1	2190518	Fülltüre SZG 15/20	(obere) komplett	
	2190525	Fülltüre SZG 30/40	(obere) komplett	
2	2190136	Scharnierbolzen	<b>KIT = 2 Stück</b>	
3	2190993	Türhalter	für Füll-u.Brennraumtüre	
4	2190002	Türdichtung SZG 20	1,16m Ø 25 für Fülltüre	
	2190002	Türdichtung SZG 30/40	1,45m Ø 25 für Fülltüre	
5	2190106	Türgriffbefestigung	<b>OHNE Schraube und Drehsplint</b>	
6	2190513	Türgriff SZG	zur Fülltüre	
7	2190140	Scharnierbolzen	<b>KIT = 2 Stück</b>	
8	2191031	Innere Klappe	(Rauchgasklappe) SZG 15/20	
	2191032	Innere Klappe	(Rauchgasklappe) SZG 30/40	
9	2190002	Türdichtung SZG 15-20	1,39m Ø 25 für Reinigungstüre	
	2190002	Türdichtung SZG 30-40	1,65m Ø 25 für Reinigungstüre	
10		-> NICHT mehr lieferbar!		
11	2190101	Klingeritdichtscheibe	<b>KIT = 4 Stück</b>	
12	2190102	Hutmutter		
13	2190002	Türdichtung SZG 15-20	0,96m Ø 25 für Feuerraumtüre	
	2190002	Türdichtung SZG 30-40	1,20m Ø 25 für Feuerraumtüre	
14	2190029	Schauglas SZG	Ø 30x2 mm	
15	2190181	Dichtung	für Schauglas 30x22x2mm	
16	2190124	Befestigungsmutter	für Schauglas	
17	2190054	Befestigungsmutter	für Feuerraumtüre	
18	2190086	Türknopf		
19	2190524	Feuerraumtüre	für SZG 20 komplett	
	2190527	Feuerraumtüre	für SZG 30-40 komplett	
20	2190543	Türöse SZG	für Fülltür	
21	2190521	Spulenabdeckung		
22	2190480	Magnetspulen		
23	2190610	Luftscheiben abgewinkelt		
24	2190611	Luftscheiben	mit Kerben	
25	2190546	Luftschraube	mit Skala und Gewinde	
26	2190547	Ansaugbogen	für Lufteintritt	
27	2190609	Luftansaugung kompl.	(Primär- und Sekundär)	
28	2190528	Türverkleidung SZG 20	für Fülltüre mit Schrauben	
	2190557	Türverkleidung SZG 30/40	für Fülltüre mit Schrauben	
29	2190517	Fülltürstopper	mit Feder selbstsichernd	
30	2190144	Türhalter (Mitteltüre )	mit Gewinde M 12	
	2190110	Rep.Satz Rückwand Brennraum	zu SHG 20 (o.Abb.)	
	2190111	Rep.Satz Rückwand Brennraum	zu SHG 30/40 (o.Abb.)	

Gerätetyp: Gasogen SZG 15 - 40

Baugruppe: Innenraum

Zeichnung Nr.: 02

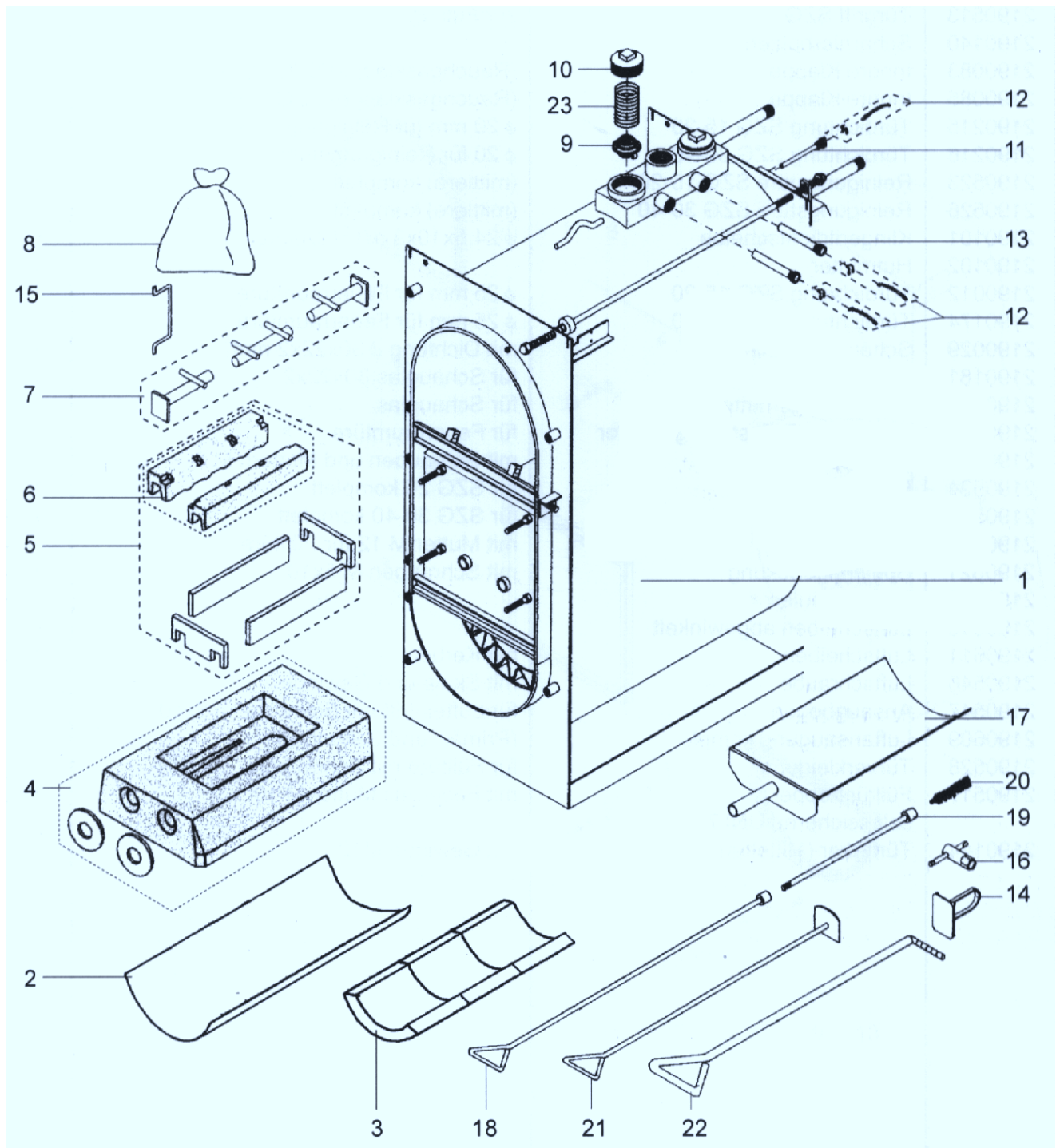

Gerätetyp:		Gasogen SZG 15 - 40		
Baugruppe:		Ersatzteile für den Innenraum des Heizkessels		
Pos	Art.-Nr.	Bezeichnung	Hinweis	
2	2190154	Hitzeschild	SZG 15-20	
	2190153	Hitzeschild	SZG 30	
	2190155	Hitzeschild	SZG 40	
3	6251025	Katalysatorstein	zu SZG 15-20	
	6251010	Katalysatorstein, 2 Stück	zu SZG 30	
	6251010	Katalysatorstein, 3 Stück	zu SZG 40	
4	2190470	Keramik-Brennerplatte	zu SZG 15-20	
	2190471	Keramik-Brennerplatte	zu SZG 30	
	2190472	Keramik-Brennerplatte	zu SZG 40	
	2190113	Dichtring Sekundärluft		
5	2190230	Isolation links/rechts, <b>2 Stück</b>	zu Gusseinsatz SZG 15-20	
	2190234	Isolation links/rechts, <b>2 Stück</b>	zu Gusseinsatz SZG 30	
	2190235	Isolation links/rechts, <b>2 Stück</b>	zu Gusseinsatz SZG 40	
	2190628	Isolation vorne/hinten, <b>2 Stück</b>	zu Gusseinsatz SZG 15-20	
	2190231	Isolation vorne/hinten, <b>2 Stück</b>	zu Gusseinsatz SZG 30	
	2190232	Isolation vorne/hinten, <b>2 Stück</b>	zu Gusseinsatz SZG 40	
6	2190022	Gusseinsatz links/rechts	zu SZG 15-20 mit Isolationen	
	2190023	Gusseinsatz links/rechts	zu SZG 30 mit Isolationen	
	2190024	Gusseinsatz links/rechts	zu SZG 40 mit Isolationen	
7	2190063	Glühstäbe, 1 Satz	zu SZG 20	
	2190064	Glühstäbe, 1 Satz	zu SZG 30	
	2190065	Glühstäbe, 1 Satz	zu SZG 40	
8	95900249	KIT Feuerzement grob+fein, 4 kg		
	95900250	KIT Feuerzement grob+fein, 6,5 kg		
	2190074	KIT Feuerzement grob+fein, 10 kg		
9	2190519	Thermostatventileinsatz	79°C	
	2190490	Thermostatventileinsatz	83°C	
10	2190108	Stopfen		
11	2190387	Tauchhülse 1/2"		
12	2190391	Spannfeder	zu Kapillaren (Befestigung)	
13	2190058	Tauchhülse 1/2"		
14	2190612	Tertiärluftverteiler		
15	2190116	Bügel	für Luft - Bypassklappe	
16	2190117	Bedienungsschlüssel	Nuss 19 mm	
17	2190244	Ascheschaufel		
18	2190249	Halter für Reinigungsbürste	zu SZG 15-30	
19	2190250	Halter für Reinigungsbürste	zu SZG 40	
20	2190038	Reinigungsbürste	zu Gasogen	
21	2190253	Kratzer Länge 700 mm	zu SZG 15-30	
	2190254	Kratzer Länge 900 mm	zu SZG 40	
22	2190245	Schürhaken Länge 700 mm	zu SZG 15-30	
	2190246	Schürhaken Länge 900 mm	zu SZG 40	
23	2190088	Haltefeder	für Ventileinsatz SZG	



**Gerätetyp:** Gasogen SZG 15 - 40  
**Baugruppe:** Abgaskasten  
**Zeichnung Nr.:** 03

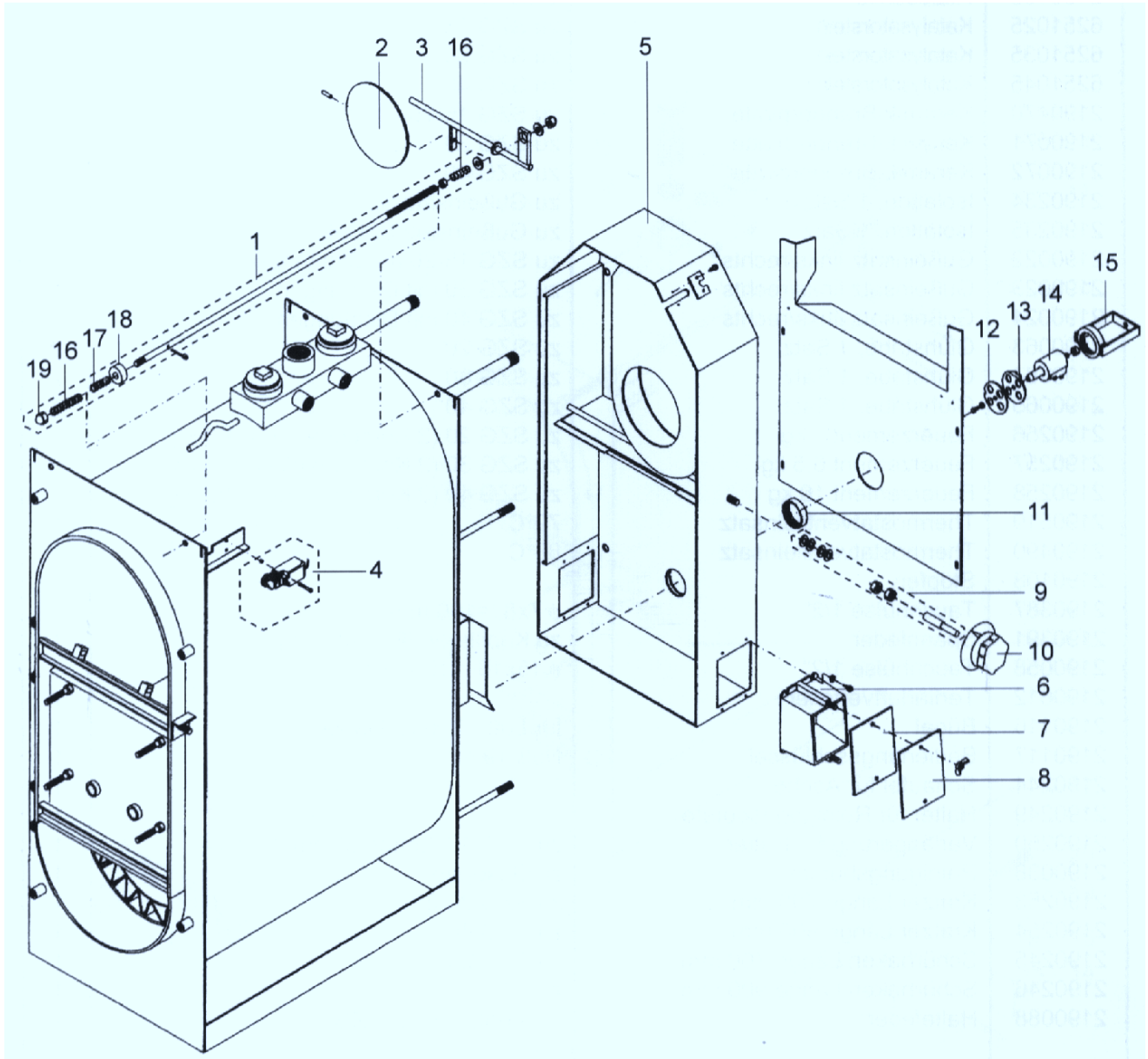



Gerätetyp:		Gasogen SZG 15 -40		
Baugruppe:		Abgaskasten		
Pos	Art.-Nr.	Bezeichnung	Hinweis	
1		Bypassstange komplett	-> NICHT mehr lieferbar !	
		Bypassstange komplett	-> NICHT mehr lieferbar !	
2	2190188	Bypassklappenteller	zu SZG 15-40	
3	2190196	Bypassklappengestänge	komplett zu SZG 15-40 lose	
4	2190072	Türkontaktschalter	mit Anfahrrolle komplett	
		Anfahrrollen für TKS separat	-> NICHT mehr lieferbar !	
5		Aschenkasten	-> NICHT mehr lieferbar !	
		Aschenkasten	-> NICHT mehr lieferbar !	
6	2190239	Reinigungskasten		
7	2190488	Dichtung	für Reinigungskastendeckel	
8	2190602	Deckel	für Abgasreinigungskasten	
9	2190045	Verlängerung komplett	für Abgasumlenkklappe	
10	2190044	Griff für Abgasklappe	(Auf/Zu)	
11	2190248	Tertiärluftring		
12	2190611	Luftscheibe mit Kerbe		
13	2190610	Luftscheibe abgewinkelt		
14	2190480	Magnetspulen		
15	2190558	Tertiärlufthalter	mit Gewinde	
16	2190089	Feder	für Bypass - Stange	

**Gerätetyp:** Gasogen SZG 15 - 40  
**Baugruppe:** Abgasventilator  
**Zeichnung Nr.:** 04

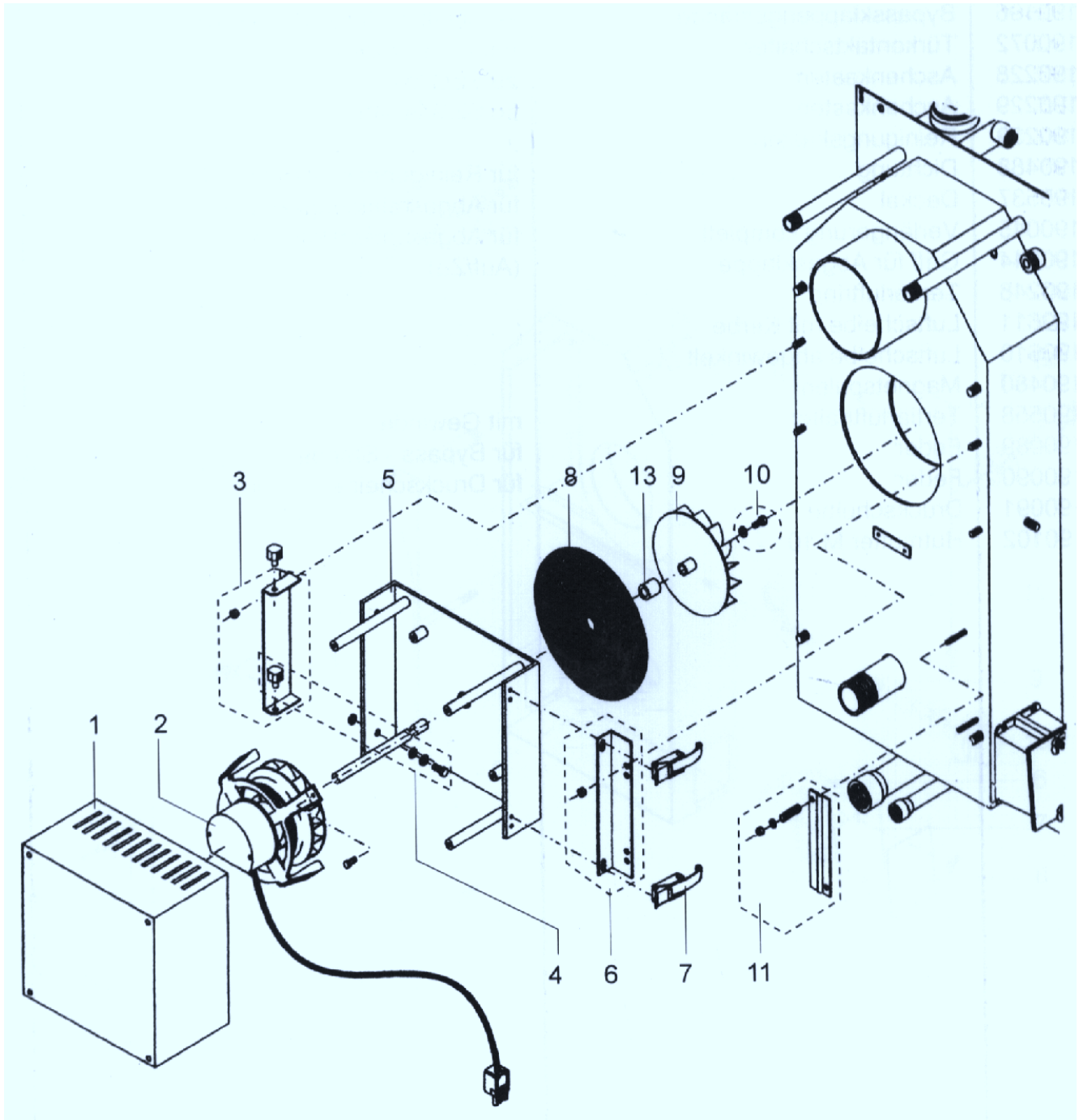

<b>Gerätetyp:</b>		Gasogen SZG 15 - 40		
<b>Baugruppe:</b>		Abgasventilator		
Pos	Art.-Nr.	Bezeichnung	Hinweis	
1		Schalldämmhaube	-> NICHT mehr lieferbar!	
2	2190487	Gebläsemotor	mit Flügelrad	
3	2190093	Scharnier	für Ventilator	
4	2190092	Scharnierbolzen	für Scharnier	
5	2190561	Befestigungsplatte	für Ventilatormotor	
6	2190562	Montagewinkel	für Ventilatormotor	
7	2190563	Spannschellen	für Ventilatormotor	
8	2190046	Dichtung	für Ventilatormotor	
9	2190556	Lüferrad	für Ventilatormotor	
10	2190564	Schraube	Inox M 5x20	
	2191000	Zahnscheibe		
11	2190565	Abdeckung	für Rauchgasthermostat mit Befestigungsfedern, 1 Satz, Unterlagscheiben und Muttern M 6	
12	2190479	Gebläse komplett	mit Flanschplatte, <u>bis Baujahr 1995</u>	
	2190487	<u>ab Baujahr 1995:</u> Gebläsemotor	mit Flügelrad, <b>OHNE</b> Distanzstück	
13	2190541	Distanzstück	für Lüftermotorwelle	

**Gerätetyp:** Gasogen SZG 15 - 40  
**Baugruppe:** Verkleidung des Heizkessels  
**Zeichnung Nr.:** 05

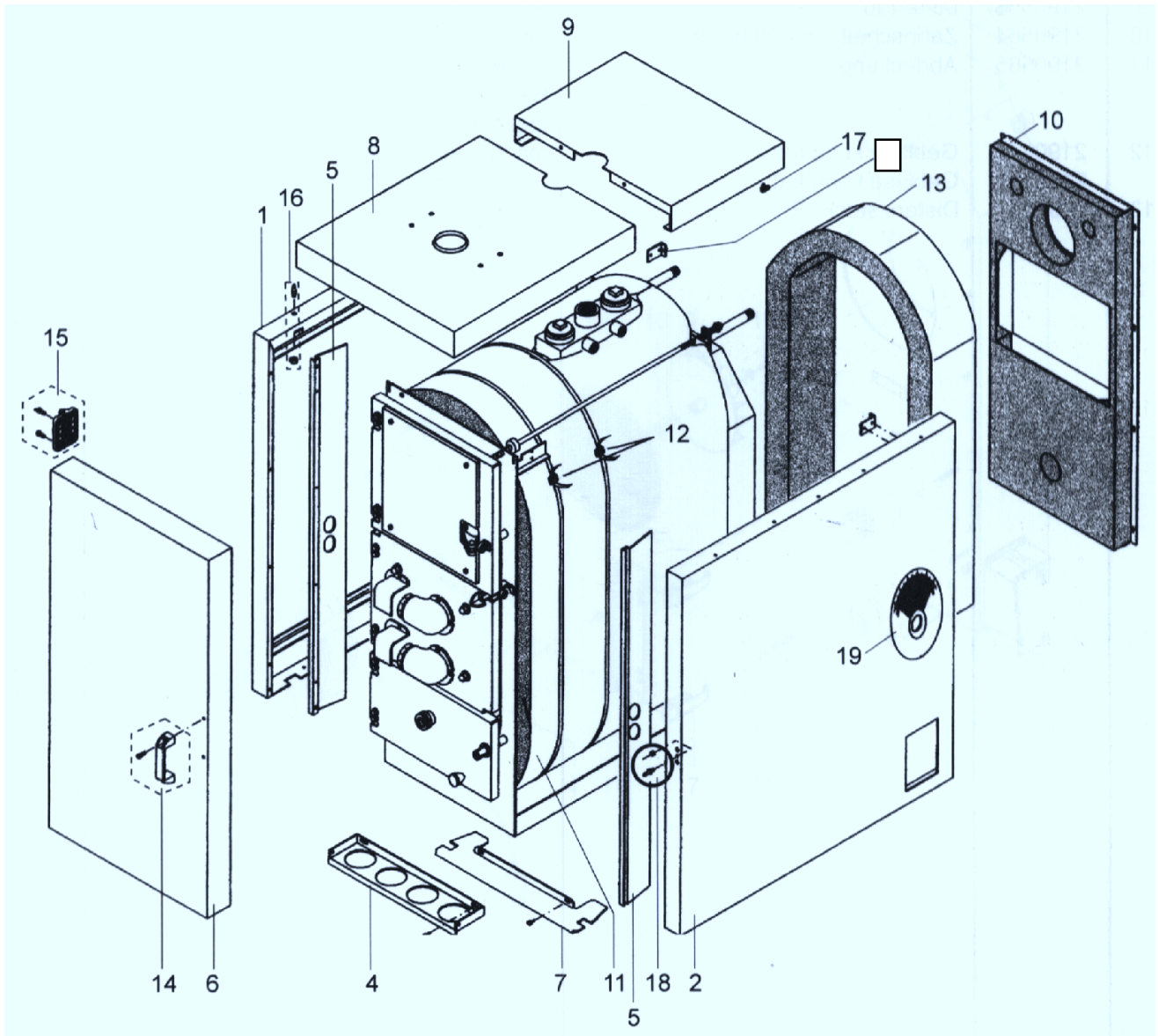

<b>Gerätetyp:</b>		Gasogen SZG 15 - 40		
<b>Baugruppe:</b>		Verkleidung des Heizkessels		
<b>Pos</b>	<b>Art.-Nr.</b>	<b>Bezeichnung</b>	<b>Hinweis</b>	
1	2190566	linkes Seitenteil	SZG 15-20	
	2190311	linkes Seitenteil	SZG 30	
	2190567	linkes Seitenteil	SZG 40	
2	2190568	rechtes Seitenteil	SZG 15-20	
	2190538	rechtes Seitenteil	SZG 30	
	2190569	rechtes Seitenteil	SZG 40	
4	2190571	unteres Luftansaugblech	SZG 15-20 verzinkt	
	2190572	unteres Luftansaugblech	SZG 30/40 verzinkt	
5	2190573	seitliche Luftbleche	SZG 15-20 verzinkt	
	2190574	seitliche Luftbleche	SZG 30-40	
6	2190575	Türe/ Frontverkleidung	SZG 15-20	
	2190576	Türe/Frontverkleidung	SZG 30-40	
7	2190577	Luftleitblech	SZG 15-20	
	2190578	Luftleitblech	SZG 30-40	
8	2190579	vordere Deckelverkleidung	SZG 15-20	
	2190580	vordere Deckelverkleidung	SZG 30	
	2190581	vordere Deckelverkleidung	SZG 40	
9	2190582	hintere Deckelverkleidung	SZG 15-20	
	2190583	hintere Deckelverkleidung	SZG 30	
	2190584	hintere Deckelverkleidung	SZG 40	
10	2190585	Heckverkleidung mit Isolierung	SZG 15-20	
	2190586	Heckverkleidung mit Isolierung	SZG 30-40	
11	2190587	Körperisoliermatte	SZG 15-20	
	2190588	Körperisoliermatte	SZG 30	
	2190589	Körperisoliermatte	SZG 40	
12	2190316	PVC Spannbänder		
13	2190590	Abgassammlerisolierung	SZG 15-20	
	2190591	Abgassammlerisolierung	SZG 30-40	
14	2190592	Türgriff (PVC)	für äußere Verkleidung	
15	2190593	Türscharniere (PVC)	für äußere Verkleidung	
16	2190305	Raststecker	mit Muttern M 5, 1 Satz	
17	2190315	Federlasche		
18	2190594	Türverschlusszapfen	mit Mutter M 6	
19	2190595	Aufkleber (AUF/ZU)	zur Rauchgasumlenkklappe	

**Gerätetyp:** Gasogen SZG 15 - 40  
**Baugruppe:** Schaltfeld  
**Zeichnung Nr.:** 06

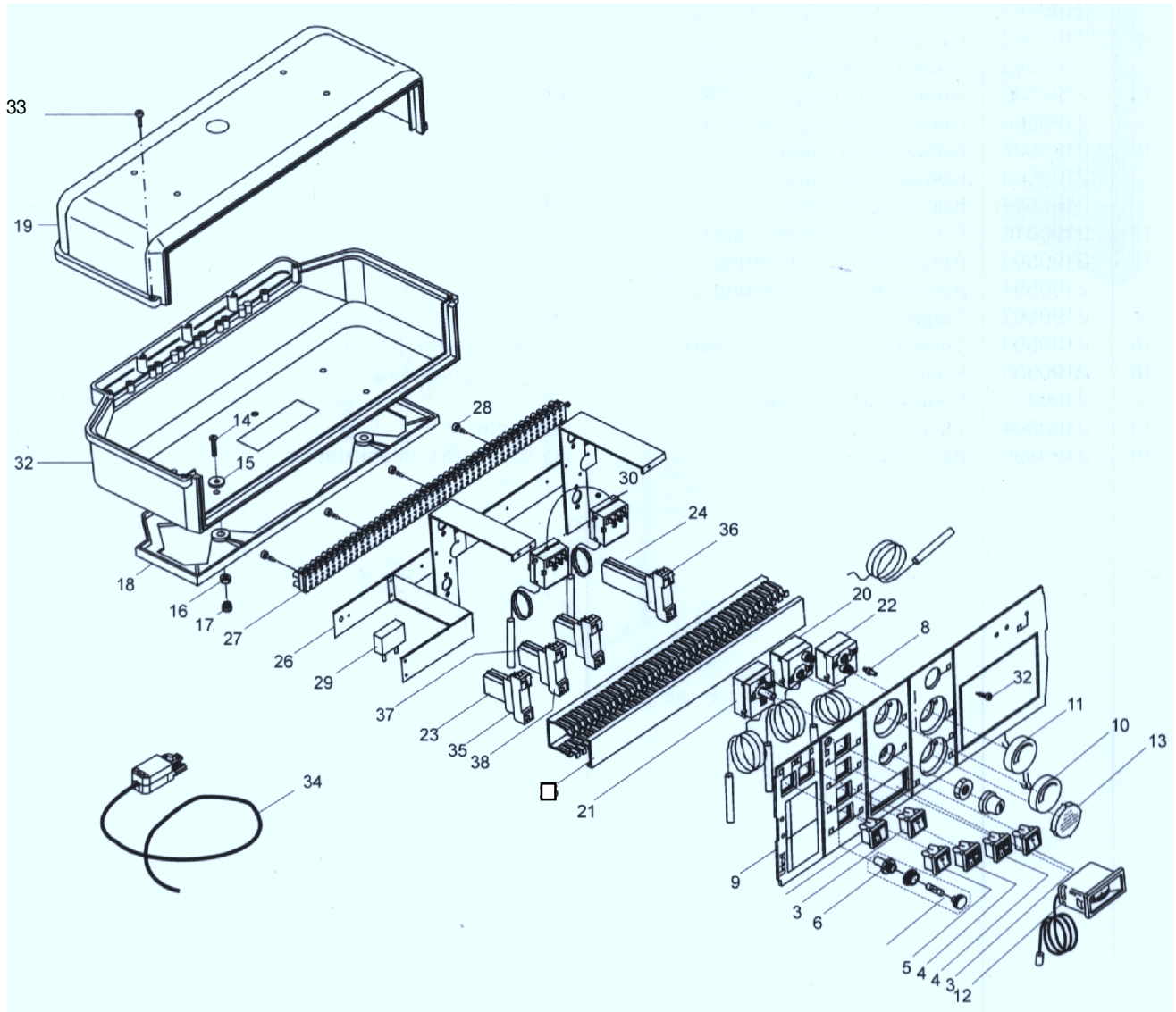



Gerätetyp:		Gasogen SZG 15 - 40	
Baugruppe:		Schaltfeld	
Pos	Art.-Nr.	Bezeichnung	Hinweis
1	4000344	Schaltfeld komplett	ohne Kabelbaum
2	2190625	Teillastschalter	beleuchtet orange
3	2190036	Betriebsschalter	
4	2190005	Doppelschalter 0-1 / I-II	einpolig
5	2190004	Schalter Ein/Aus, 24x21 mm	zweipolig, grün beleuchtet
6	2191010	Sicherungshalter	komplett
		Feinsicherung ohne Abb.	-> NICHT mehr lieferbar!
7	2190279	Spannfeder	für Thermostatarretierung
8	2190274	Schraube	für Thermostatarretierung
9	2190596	Frontblende	zu Schaltfeld
10	2190597	Drehknopf	30-90°C Kesselthermostat
11	2190598	Drehknopf	0-300°C Rauchgaswächter
12	2190013	Rollenthermometer	waagrecht
13	2190280	Blinddeckel	rund/grau
14	2190209	Schrauben M 4x25	
15	2190281	Unterlagscheiben	Ø 4.3x16
16	2190204	Muttern M 4	
17	2190282	Muttern PVC M 4	
18	2190283	Schaltfeldsockel	
19	2190270	Obere Halbschale	für das Schaltfeld
20	2190482	Kesselthermostat	zweistufig
21	2190059	Sicherheitsthermpperaturbegrenzer	100 Grad Kapillarlänge 1500 mm
22	2190481	Abgasthermostat	Kapillarlänge 3,0 m
23	2190486	Einbaurelais	MY2 2 Kontakte
24	2190484	Zeitrelais	H3Y N41 - 4 Kontakte
26	2190613	Metallbügel	zu Schaltfeld SZG
27	2190266	Klemmenblock	zu Schaltfeld
28	2190614	Blechschauben	Ø 2.6x16.5
29	2190483	Timer	für Ventilatorspannung
30	2190060	Thermostat min/max	ohne Achse Kapillarlänge 1500
31	2190120	Blechschauben	2,9 x 70 mm
32		Untere Halbschale	-> NICHT mehr lieferbar !
33	2190273	Schrauben	M 4x15
34		Stecker, 3-polig	-> NICHT mehr lieferbar !
35	2190422	Relaissockel	PYF 08A - 2 Kontakte
36	2190631	Sockel für Zeitrelais	PYF - 4 Kontakte
37	2190485	Einbaurelais	MY3 - 3 Kontakte
38	2190288	Relaissockel	PYF 11 A - 3 Kontakte
	2190532	Magnetspulendiodenstecker	(ohne Abb.)



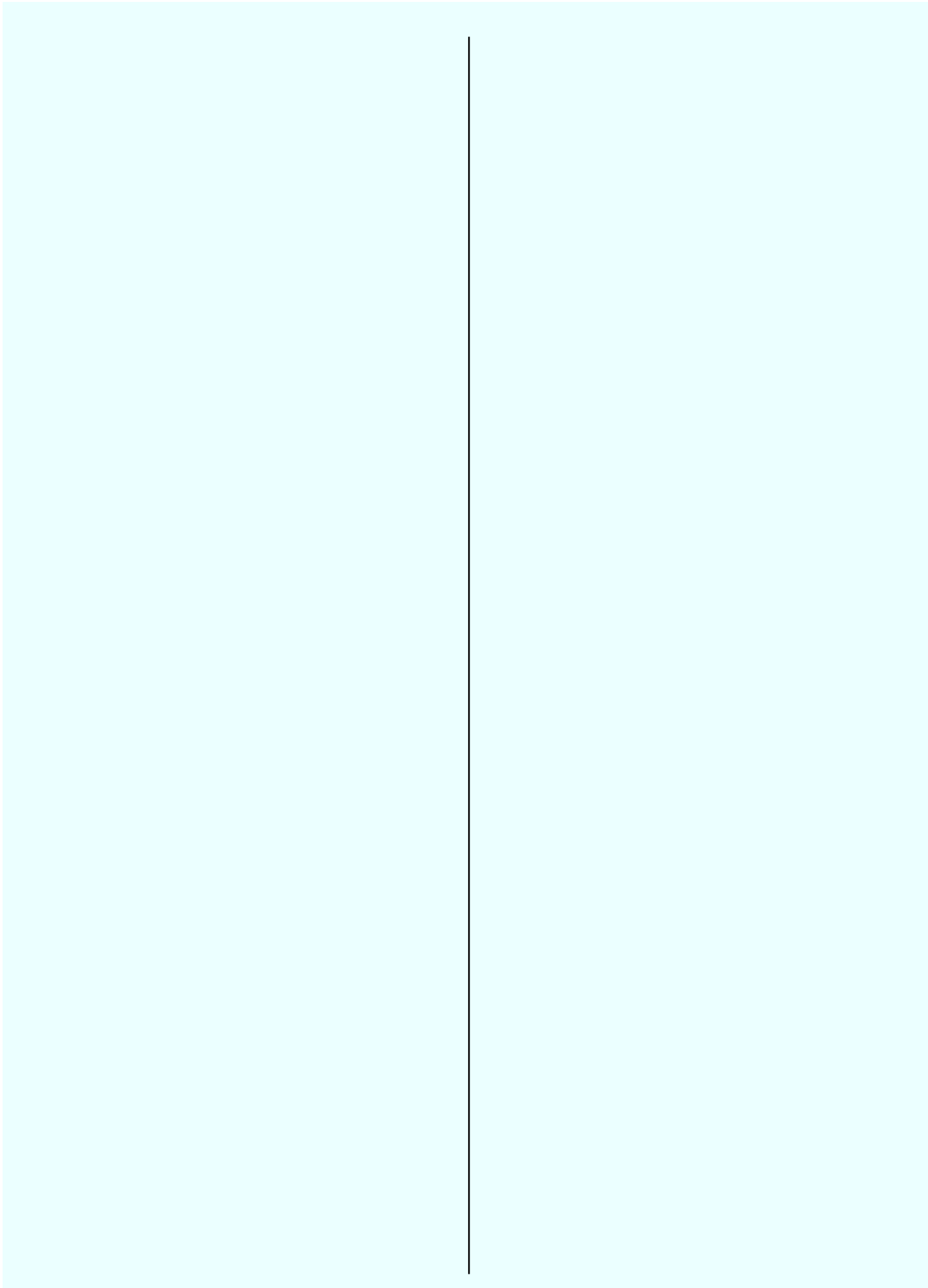

## Allgemeine Geschäftsbedingungen

### 1. Allgemeines

Diese Verkaufs- und Lieferungsbedingungen gelten für alle Verkäufe an unsere Kunden. Abweichende Vereinbarungen sind für uns nur dann verbindlich, wenn sie von uns schriftlich ausdrücklich bestätigt werden.

### 2. Angebote

Unsere Angebote sind freibleibend. Geringe Abweichungen vom Angebot sind hinzunehmen, wenn und soweit sie dem Kunden zumutbar sind.

### 3. Vertragsabschluß - Preise

- 3.1 Ein Vertrag kommt zu den vereinbarten und soweit eine Auftragsbestätigung erteilt worden ist, zu den in der Auftragsbestätigung enthaltenen Bedingungen zustande.
- 3.2 Unsere Preise sind - wenn nichts anderes ausdrücklich vereinbart wurde - Nettopreise ohne Umsatzsteuer. Wir berechnen den jeweils gültigen Umsatzsteuersatz offen ausgewiesen. Nettopreis und Umsatzsteuer sind Preisbestandteile.
- 3.3 Bei Erhöhung der Preise zwischen Vertragsabschluß und Lieferung sind wir berechtigt, die erhöhten Preise zu verlangen.

### 4. Lieferung, Transport, Gefahrenübergang

- 4.1 Liefertermine sind für uns unverbindlich, falls nicht anders schriftlich vereinbart.
- 4.2 Die Lieferung erfolgt ab Werk auf Rechnung des Kunden, falls nicht anders schriftlich vereinbart.
- 4.3 Lieferzeitangaben gelten nur annähernd. Lieferfristen beginnen mit dem Datum unserer Auftragsbestätigung, jedoch nicht vor Klärung aller Ausführungseinzelheiten und aller sonstigen vom Kunden für die ordnungsgemäße Abwicklung des Vertrages zu schaffenden Voraussetzungen. Entsprechendes gilt für Liefertermine.
- 4.4 Höhere Gewalt, Streik, Aussperrung, Betriebsstörungen oder sonstige unvorhersehbare Umstände verlängern die Lieferzeit entsprechend und berechtigen uns vom Vertrag ganz oder teilweise zurückzutreten.
- 4.5 Versandweg, Beförderung und Verpackung bzw. sonstige Sicherungen sind unserer Wahl überlassen. Die Transportgefahr trägt in allen Fällen der Kunde. Wir sind berechtigt, aber nicht verpflichtet, Lieferungen zu versichern.
- 4.6 Etwaige Abweichungen von dem im Frachtbrief bzw. Ablieferungsschein bezeichnetem Gewicht und / oder Menge hat der Kunde oder der vom ihm beauftragte Empfänger sofort beim letzten Frachtführer schriftlich anzuzeigen.

### 5. Rücknahme

Die Rücknahme von Material aus unseren Lieferungen ist grundsätzlich ausgeschlossen.  
Ausnahmen hiervon sind in jedem Einzelfall von uns zu prüfen und zu genehmigen. In jedem Fall wird eine Bearbeitungsgebühr in Höhe von 25% des Netto-Warenwertes in Abzug gebracht.  
Sollten uns nachweislich höhere Kosten entstehen, so sind wir berechtigt, diese geltend zu machen.  
Unfreie Rücksendungen werden nicht angenommen!

### 6. Mängelrügen

- 6.1 Mängelrügen müssen spätestens innerhalb 8 Tagen nach Eintreffen der Ware am Bestimmungsort bei uns schriftlich und spezifiziert erhoben werden.
- 6.2 Nicht offensichtliche Mängel sind spätestens innerhalb

8 Tagen nach deren Feststellung, auf jeden Fall aber innerhalb der gesetzlichen Frist, zu rügen. Ware, die als mindere Qualität ( Sonderverkauf, Abverkauf, Ausstellungsgeräte, etc.) verkauft wird, unterliegt insoweit nicht der Mängelrüge.

### 7. Gewährleistung, Garantiebedingungen

- 7.1 Wir übernehmen in von uns anerkannten Garantiefällen die Reparatur und Instandsetzung und den kostenlosen Austausch aller Teile mit Werkstoff- oder Fertigungsmängeln innerhalb folgender Fristen:
  - (1) Stahl- oder Guß-Heizkesselkörper der Holz-, Öl- und Gas-Spezialheizkessel sowie Warmwasserspeicher einschl. Isolierbauteile und Verkleidungen: 2 Jahre (**NUR bei Inbetriebnahme durch einen Unical Servicepartner /-Werkskundendienst!**)
  - (2) Gas-Umlauf- und -Kombiwasserheizer: 2 Jahre  
Öl- und Gasbrenner, Heizungszubehör sowie alle beweglichen und elektrischen Teile aus Fremdfertigung bzw. Zukaufteile (Regler, Pumpen, etc.): 2 Jahre
  - (3) Ersatzteile (ausgenommen Verschleißteile): 6 MonateDie Garantiefristen gelten ab Datum der Erstinbetriebnahme, vorausgesetzt die Installation und Inbetriebnahme der Anlage erfolgte durch einen eingetragenen Fachbetrieb.  
Der Betrieb und die Wartung muß entsprechend den gesetzlichen Bestimmungen, u.a. nach der Heizungsanlagenverordnung (HeizAnlV), erfolgt sein.
- 7.2 Es liegt in unserem Ermessen, Reparatur, Austausch oder Neulieferung vorzunehmen. Ausgetauschte Teile gehen in das Eigentum der Firma Unical über.
- 7.3 Durch Nachbesserung oder Neulieferung wird die Gewährleistung weder verlängert noch erneuert.
- 7.4 Keine Haftung übernehmen wir für Mängel, die wir nicht zu vertreten haben (z.B. fehlerhafte Installation, normaler Verschleiß, Nichtbeachtung der Installations- und Betriebsanweisung, etc.)
- 7.5 Die Geltendmachung eines weitergehenden Gewährleistungsanspruches, insbesondere auf Wandlung, Minderung oder Schadenersatz, ist ausgeschlossen.
- 7.6 Wir können die Mängelbeseitigung verweigern, so lange der Kunde nicht den Teil des Kaufpreises entrichtet hat, der dem Wert der Ware in mangelhaftem Zustand entspricht.
- 7.7 Die Garantie ist für Ware, die als mindere Qualität ( Sonderverkauf, Abverkauf, Ausstellungsgeräte, etc.) deklariert ist, ausgeschlossen, es sei denn wir sichern diese ausdrücklich zu.

### 8. Zahlung

- 8.1 Zahlungsbedingungen: Der Kaufpreis ist per Vorab-Überweisung, PayPal oder Nachnahme zu zahlen, falls nichts anderes schriftlich vereinbart ist. Ein etwaiges gesetzliches Leistungsverweigerungsrecht des Kunden bleibt unberührt. Wechsel werden nur aufgrund ausdrücklicher Vereinbarung und nur zahlungshalber und unter Vorbehalt unserer Annahme im Einzelfall entgegengenommen. Diskont und sonstige Spesen sind vom Käufer zu tragen. Auch Schecks gelten erst nach Einlösung der Zahlung. Für rechtzeitige Einlösung und Protesterhebung übernehmen wir keine Gewähr. Unsere Vertreter sind nur mit ausdrücklicher schriftlicher Inkassovollmacht zur Entgegennahme von Zahlungen für uns ermächtigt. Die Aufrechnung ist aus

## Allgemeine Geschäftsbedingungen

geschlossen, soweit nicht mit einer unbestrittenen oder rechtskräftigen Forderung aufgerechnet wird. Die Geltendmachung eines Zurückbehaltungsrechts ist ausgeschlossen, wenn es nicht aus demselben Vertragsverhältnis beruht.

### 8.2 Zahlungsverzug: Es gelten die gesetzlichen Bestimmungen.

Wenn die Zahlung nicht fristgemäß geleistet wird, stehen uns folgende Rechte zu:

Wir können

- (1) vom Vertrag zurücktreten und Rückgabe der Ware oder Schadenersatz wegen Nichterfüllung verlangen,
- (2) die Auslieferung noch nicht abgenommener Waren verweigern.
- (3) für noch nicht abgenommene oder noch zu liefernde Ware Vorauszahlung oder Sicherheitsleistung verlangen.
- (4) bereitgestellte Sicherheiten verwerten,
- (5) von sämtlichen nicht abgewickelten Verträgen nach Setzung einer Nachfrist von mindestens einer Woche zurückzutreten oder Schadensersatz wegen Nichterfüllung verlangen,
- (6) weiteren Verzugschaden geltendmachen. Als Verzugschaden oder Wertminderung nach Lieferung der Ware wird ein Pauschalbetrag von 20% des Kaufpreises berechnet. Sollte uns nachweislich ein höherer Schaden entstehen, so sind wir berechtigt diesen geltend zu machen. Dem Kunden bleibt der Beweis vorbehalten, daß ein Schaden oder eine Wertminderung nicht entstanden oder wesentlich niedriger als die Pauschale sei.

### 9. Kreditwürdigkeit des Kunden

Werden uns Umstände bekannt, die nach unserer Beurteilung die Kreditwürdigkeit des Kunden zu mindern geeignet sind, so sind wir unter Mitteilung dieser Umstände berechtigt, unsere sämtlichen Forderungen gegen den Kunden fällig zu stellen. Nach Mahnung und Fristsetzung sind wir ferner befugt, die unter Punkt 8.2 im Falle des Zahlungsverzugs vorgesehenen Maßnahmen zu ergreifen.

### 10. Eigentumsvorbehalt und verlängerter Eigentumsvorbehalt

- 10.1 Unsere Lieferungen erfolgen ausschließlich unter Eigentumsvorbehalt. Das Eigentum geht erst dann auf den Kunden über, wenn er seine gesamten Verbindlichkeiten aus unseren Warenlieferungen getilgt hat. Bei laufender Rechnung gilt das vorbehaltenene Eigentum als Sicherung für unsere Forderung.
- 10.2 Der Kunde ist berechtigt, die gelieferten Waren im Rahmen seines ordnungsmäßig geführten Geschäftsbetriebes zu verbinden, zu vermischen, zu verarbeiten und zu veräußern. Sicherungsübereignung und Verpfändung gelten nicht als nicht zum ordnungsmäßigen Geschäftsbetrieb gehörig und sind daher dem Kunden untersagt.
- 10.3 Die Verbindung, Vermischung oder Verarbeitung von uns gelieferter, noch in unserem Eigentum befindlicher Ware erfolgt stets in unserem Auftrag, ohne daß für uns hieraus Verbindlichkeiten erwachsen.
- 10.4 Wird die von uns gelieferte Ware mit anderen Sachen vermischt oder verbunden, so tritt uns der Kunde schon jetzt seine Eigentums- bzw. Miteigentumsrechte an dem vermischten Bestand oder den neuen Sachen ab und verwahrt diese mit kaufmännischer Sorgfalt für uns.
- 10.5 Werden die Waren durch den Kunden oder durch uns direkt an einen Dritten verkauft, oder geliefert, oder von dem Kunden bei einem Dritten mit anderen Sachen

vermischt, verbunden oder verarbeitet, so tritt uns der Kunde schon jetzt seine Ansprüche gegen seinen Vertragspartner auf die Gegenleistung mit sämtlichen Nebenrechten in Höhe des Rechnungsbetrages der von uns gelieferten Waren zuzüglich Zinsen und Kosten und eines pauschalen Zuschlages von 10% ab, so daß es bei der Entstehung der Forderung gegen den Dritten keines besonderen Übertragungsaktes mehr bedarf.

- 10.6 Der Kunde darf mit seinem Vertragspartner (Abnehmer) kein Abtretungsverbot vereinbaren; er muß ihm einen entsprechenden Eigentumsvorbehalt auferlegen.
- 10.7 Übersteigt der Wert der uns gegebenen Abtretungen und Sicherungen unsere Forderung insgesamt um mehr als 20%, so verpflichten wir uns, auf Verlangen des Kunden, nach unserer Wahl, entsprechende Sicherheiten freizugeben.
- 10.8 Auf unser Verlangen ist der Kunde verpflichtet, uns einen Vertragspartner (Abnehmer) zu benennen, die Abtretung ihm mitzuteilen, uns die zur Geltendmachung unserer Rechte gegen den Abnehmer erforderlichen Auskünfte zu erteilen und Unterlagen auszuhändigen. Auch wir sind berechtigt, den Vertragspartner (Abnehmer) unseres Kunden von der Abtretung zu benachrichtigen.
- 10.9 Von Pfändungen oder sonstigen Zugriffen auf unter Eigentumsvorbehalt stehende Waren hat uns der Kunde unverzüglich zu unterrichten. Bei Pfändung hat er uns gleichzeitig eine Abschrift des Pfändungsprotokolls und eine eidesstattliche Versicherung zuzuleiten, aus der hervorgeht, daß unser Eigentumsvorbehalt an der gepfändeten Sache noch besteht.

### 11. Haftung

Schadenersatzansprüche jeglicher Art wegen Beratungsfehlern, Verschulden bei Vertragsabschluß, Montagefehlern, Verletzung vertraglicher Nebenpflichten, Reparaturschäden und unerlaubter Handlung sind gegen uns ausgeschlossen, wenn bei unseren Mitarbeitern und Erfüllungsgehilfen nicht Vorsatz oder grobe Fahrlässigkeit vorliegen.

### 12. Aufrechnungs- und Zurückbehaltungsrecht

Aufrechnungs- und Zurückbehaltungsrechte sind, auch bei Geltendmachung von Gewährleistungsansprüchen ausgeschlossen, soweit die Gegenansprüche nicht unbestritten oder rechtskräftig festgestellt sind. Bei Überschreitung der Zahlungsfristen stehen uns die Rechte gem. Ziff. 8.2. nach erfolgter Mahnung zu, ohne daß eine Nachfrist gesetzt werden mußte.

### 13. Erfüllungsort

- 13.1 Erfüllungsort für die Lieferung ist der Sitz unserer Firma. Erfüllungsort für alle Verpflichtungen des Kunden ist der Sitz unserer Firma.
- 13.2 Als Gerichtsstand für alle Streitigkeiten, auch für Klagen im Wechsel-, Scheck- und Urkundenprozeß ist Stuttgart vereinbart, soweit auf beiden Seiten im Handelsregister eingetragene Kaufleute beteiligt sind!
- 13.3 Es gilt das deutsche Recht.

### 14. Sonstiges

- 14.1 Sollten einzelne Bestimmungen der vorstehenden Bedingungen aus irgendeinem Grunde unwirksam sein oder werden, so bleibt die Wirksamkeit der übrigen Bestimmungen des Vertrages hiervon unberührt.
- 14.2 Sämtliche früheren allgemeinen Geschäftsbedingungen werden damit ungültig.

**Notizen**

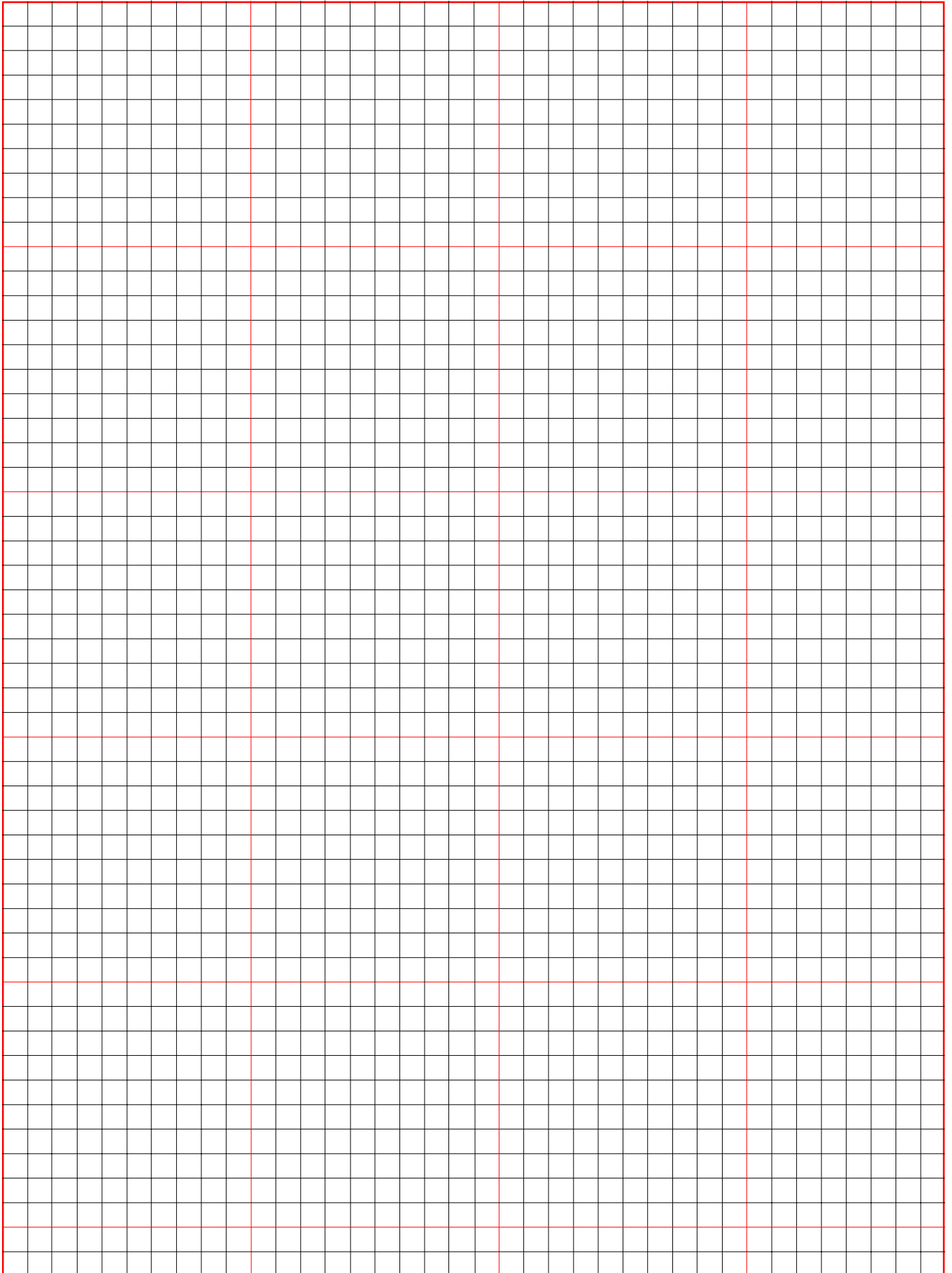

Mit uns können Sie rechnen.  
Rufen Sie an.  
Faxen Sie uns.  
Mailen Sie uns.

UNICAL Kessel und Apparate GmbH  
Heilbronner Str. 50  
73728 Esslingen a.N.

Tel. 0711 / 459 89-0 Fax: 0711 / 459 89-215

Technik-Hotline: Tel. 0180 / 321 28 28 (9 Cent/Minute)

Email: [info@unical-deutschland.de](mailto:info@unical-deutschland.de)  
Internet: [www.unical-deutschland.de](http://www.unical-deutschland.de)

[www.facebook.com/unical.deutschland](https://www.facebook.com/unical.deutschland)